

# Wells Coil Assembler Model 2000FL

## LEISTUNG, ZUVERLÄSSIGKEIT UND FLEXIBILITÄT.

Die Wells " 2000FL " automatische Federmontagemaschine ist bezüglich ihrer qualitativen Eigenschaften hervorragend geeignet, um Federn von Hand zu montieren. Sie besteht aus:

- Einer Montagemaschine, die alle Federkerngrößen bis 2100 mm Breite herstellt
- Zwei Spiralmotoren, die Federn mit Spiralen verbindet
- Rechte und linke leicht anzubringenden Öszangen für verschiedene Größen
- Sowie optional zusätzlichen Öszangen für schnelle Umstellungen



16400 W. Lincoln Avenue  
New Berlin, Wisconsin 53151 USA  
**Phone:** (262) 754-1100  
**FAX:** (262) 784-0682  
**Email:** sales@wells-toolrite.com  
**Web:** www.wells-toolrite.com

# Wells Coil Assembler Model 2000FL

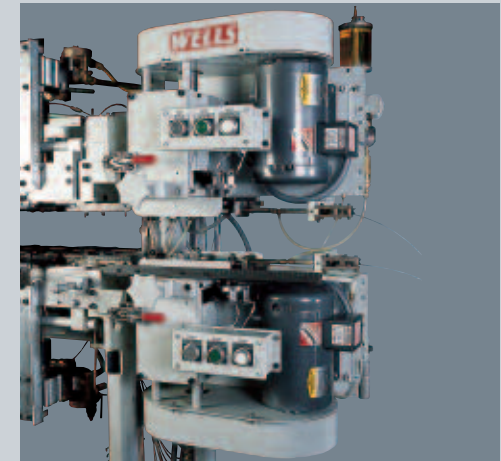
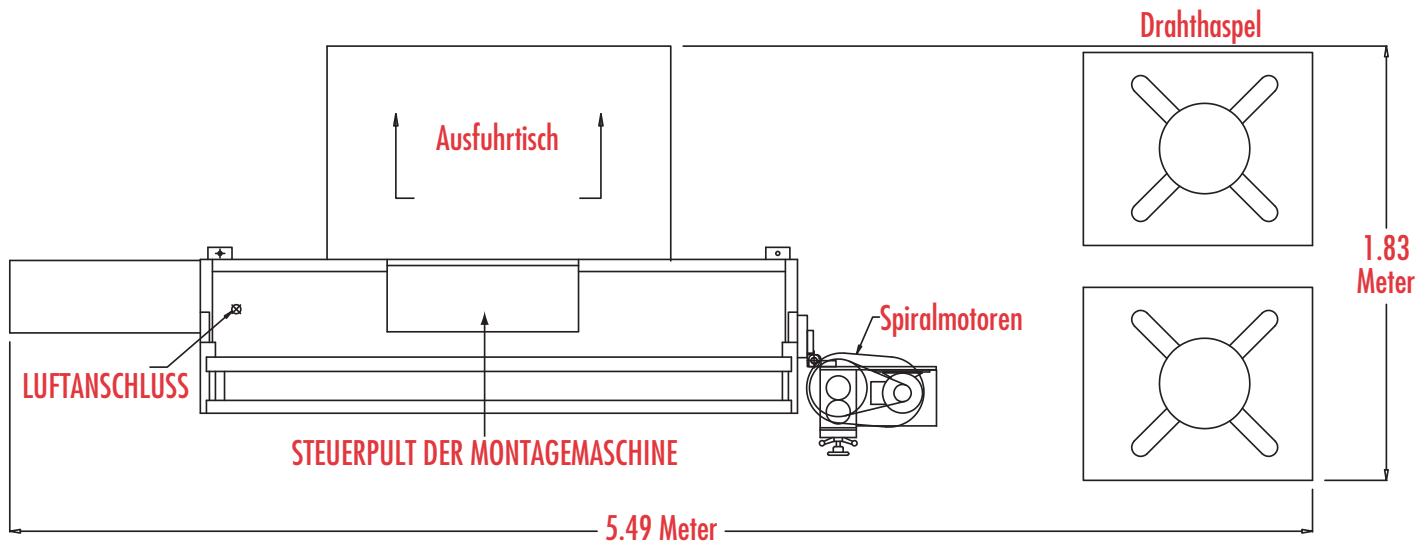

Die durch PLC kontrollierten Form- und Spiralmotoren sind schnell und haben eine kurze Reaktionszeit bei Störungen.



Einfache auswechselbare Abschnidevorrichtungen bieten ein exzellentes Spiralende. Zusätzliche Zangen für das schnelle Wechseln zu anderen Größen sind erhältlich.

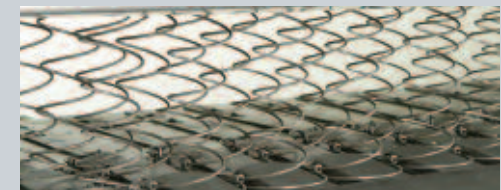

Der Durchlaß der Federn wird erhöht durch die Vorladung, während die Spiralen geknotet und abgeschnitten werden, kann der Bediener neue Federn nachfüllen.

## MASCHINENSPEZIFIKATIONEN

- **Federkerngrösse** ..... Bis zu 2100 mm
- **Federndurchmesser\*** ..... 41 mm bis 111 mm
- **Federnhöhe\*** ..... 76 mm bis 165 mm
- **Drahtstärke\*** ..... Federn: 1,37 mm bis 2,52 mm  
Spirale: 1,21 mm bis 1,42 mm
- **Elektrik** ..... 3,0 KW
- **Luftbedarf** ..... 0,07 m<sup>3</sup> bei 6,9 bar
- **Transportdaten** ..... 520 cm x 150 cm x 226 cm  
Netto: 2.000 kg  
Brutto: 2.400 kg

\*Diese Spezifikationen zeigen die möglichen Produkte der Maschine, zusätzliches Werkzeug ist auf Anfrage erhältlich.

**WELLS** COMPANY  
A DIVISION OF TOOLRITE MFG. CO., INC.

16400 W. Lincoln Ave., New Berlin, WI 53151 USA **Phone:** (262) 754-1100

**FAX:** (262) 784-0682 **Email:** sales@wells-toolrite.com **Web:** www.wells-toolrite.com

