

# Wells Coil Assembler Model 2000FL

## RENDIMIENTO, SIMPLICIDAD, CONFIABILIDAD Y SERVICIO.

La ensambladora Wells 2000FL se distingue por sus opciones de calidad que incluyen:

- Una ensambladora que fábrica todas las tallas hasta 2100 mm (82,7 pulgadas).
- Formador de espiral forma y ata.
- Cortadores de mano izquierda se ajustan fácilmente para varios tamaños.
- Cortadores opcionales se usan para cambio de tamaño rápido.

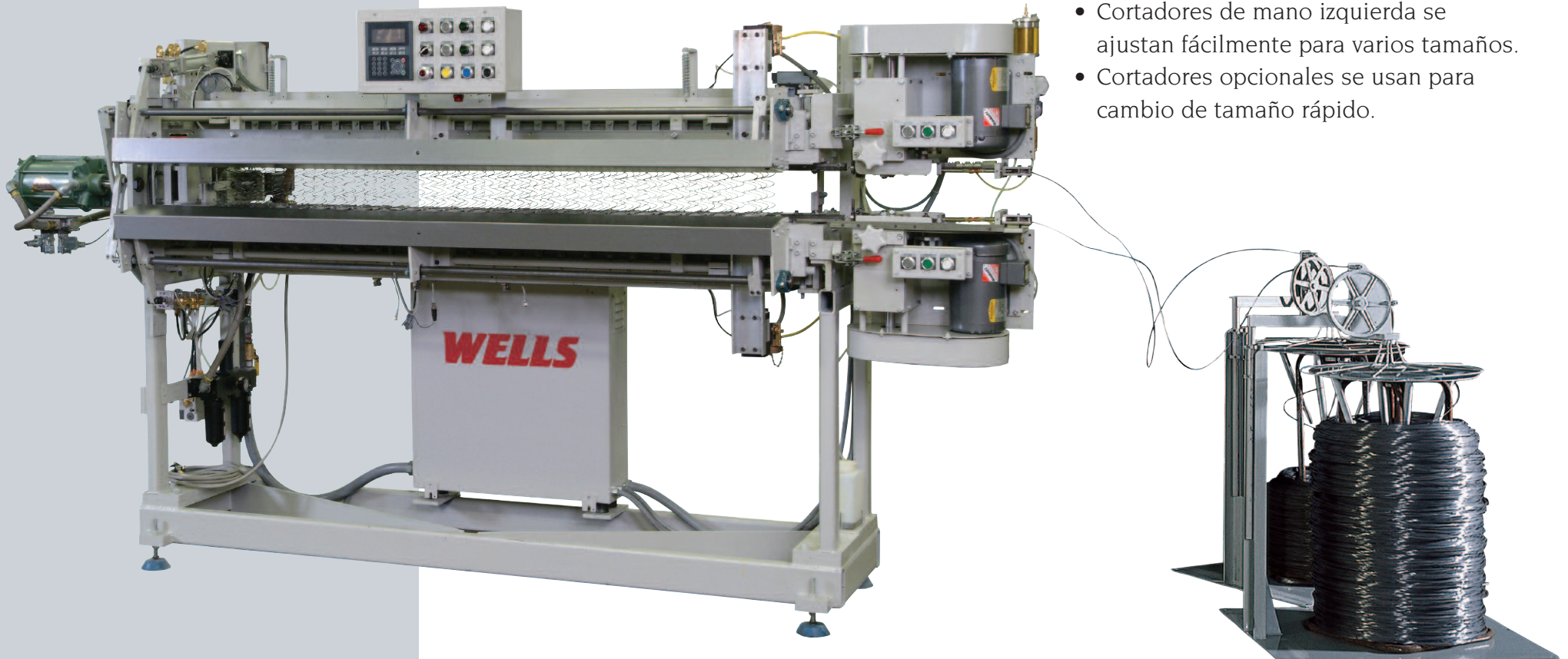

16400 W. Lincoln Avenue  
New Berlin, Wisconsin 53151 USA  
**Phone:** (262) 754-1100  
**FAX:** (262) 784-0682  
**Email:** sales@wells-toolrite.com  
**Web:** www.wells-toolrite.com

# Wells Coil Assembler Model 2000FL

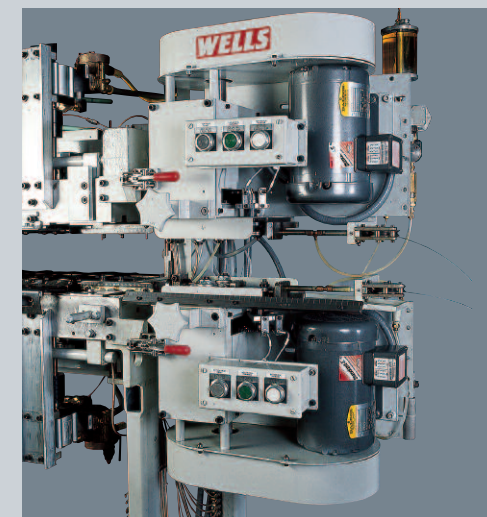
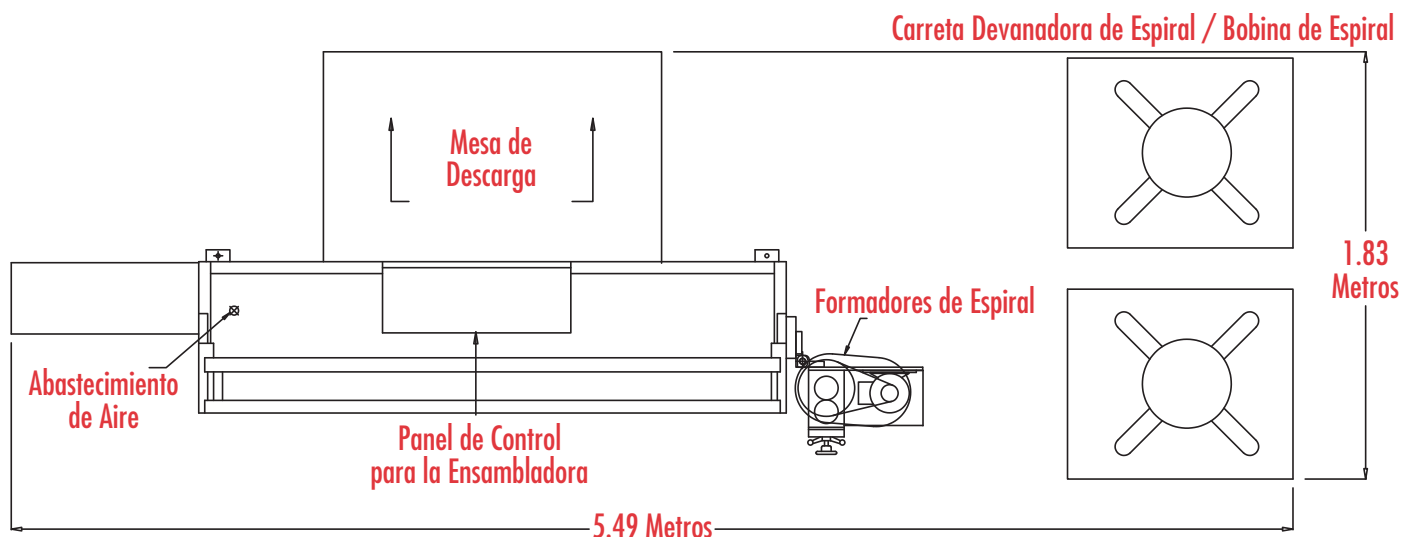

Controladores PLC que forma y atan espiral son rápidos. Respuesta rápida a enredos elimina tiempo sin producción.



Cortadores rotatorios proveen espirales cortados al final. Cortadores adicionales se pueden usar para cambio rápido en tamaños.



El operador puede incrementar la producción al poner una hilera nueva de resortes mientras la anterior esta siendo atada a la unidad.

## ESPECIFICACIONES DE LA MÁQUINA

- **Tamaño de Unidad** .....Hasta 2100 mm
- **Diámetro de Muelles** ....41 mm hasta 111 mm
- **Altura de Muelles\*** .....76 mm hasta 165 mm
- **Ancho de Alambre\*** .....Muelles 2,52 mm hasta 1,37 mm  
Espiral 1,42 mm hasta 1,21 mm
- **Electricidad** .....3,0 KW
- **Aire** .....0,07 metros cúbico por ciclo a 6,9 BAR
- **Entrega** .....520 cm x 150 cm x 226 cm  
Neto: 2.000 kg  
Bruto: 2.400 kg

\*Estas especificaciones demuestran el rango completo de producción de la máquina. Herramientas adicionales son requeridas.

**WELLS** COMPANY  
A DIVISION OF TOOLRITE MFG. CO, INC.

16400 W. Lincoln Ave., New Berlin, WI 53151 USA **Phone:** (262) 754-1100

**FAX:** (262) 784-0682 **Email:** sales@wells-toolrite.com **Web:** www.wells-toolrite.com

